

NOVI  
**RENAULT CLIO**  
**E-TECH FULL HYBRID**  
145 KS



dostupan i sa benzinskim,  
TNG i dizel motorima





# nova energija, stara ljubav

Omiljeni Clio postiže uspehe već 30 godina, a sada se vraća u svom najautentičnijem izdanju, spreman da vas ispuni novom energijom: upoznajte Renault Clio E-Tech potpuni hibrid.

Nova generacija je oblikovana u skladu sa novim vizuelnim identitetom brenda koji se odražava u sportskom dizajnu verzije esprit Alpine i agresivnijem svetlosnom potpisu. Dopašće vam se njen enterijer, povezanost i kao i reciklirani materijali i oni biološkog porekla.



**Uživajte u jedinstvenom iskustvu vožnje sa motorom E-Tech full hybrid snage 145 KS.**

**Motor E-Tech full hybrid 145 KS**

**Domet do 900 km<sup>(1)</sup>**

**Verzija esprit Alpine**

**Materijali biološkog porekla i reciklirani materijali**

**391 l<sup>(2)</sup>**

**20 sistema za pomoć u vožnji**

(1) U zavisnosti od nivoa napunjenosti baterije i stila vožnje (podaci su dobijeni ispitnim postupkom WLTP, mart 2023.).

(2) U zavisnosti od motora.

# interaktivni izbornik

**01. dizajn**

**02. užitek u vožnji**

**03. iskustvo u vozilu**

**04. multimedijalni sistem**

**05. napredni sistemi  
za pomoć u vožnji**

**06. opcije za personalizaciju  
vozila**

**otkrijte više**



**preuzmite celokupnu opremu i cene**



## novi vetar u leđa

Novi Renault Clio E-Tech potpuni hibrid je precizno dizajniran i osmišljen da probudi sva čula: šira prednja maska sa hromiranim umecima, nova prednja i zadnja full LED svetla i istaknute bočne strane. Njegov sportski pedigree vidljiv je u svakom detalju verzije esprit Alpine, pri čemu se posebno ističe prepoznatljiv prednji spojler mat sive boje Schiste, inspirisan Formulom 1.



Logotip crne boje Ice i dnevna svetla koja oblikom ukazuju na obris polovine Renault logotipa naglašavaju savremenost nove generacije.



Verzija esprit Alpine poseduje 17" aluminijumske naplatke "La flèche" sa ugraviranim natpisom Alpine i posebnim centralnim poklopcem koji ističe njen sportski karakter.



Sportskim duhom prožet je i putnički prostor u kojem se izdvajaju presvlake sa plavim šavovima, izvezeni motiv na gornjem delu naslona, aluminijumske papučice i pragovi sa potpisom marke Alpine. Motiv francuske zastave na armaturnoj ploči i sedištima, kao i šavovi plave, bele i crvene boje kojima je obrubljen upravljač, simbolišu duh verzije esprit Alpine.



presvlake verzije esprit Alpine su izrađene od 72 % recikliranog tekstila



plavi, beli i crveni šavovi na upravljaču

izbornik ↑



# I dalje onaj isti Clio, bez obzira na vrstu energije koja ga pokreće

Novi Renault Clio je dostupan sa najkompletnijom ponudom motora. Raspoloživ je sa benzinskim, TNG i dizel motorima ili sa potpuno hibridnim motorom E-Tech, a svima je zajedničko jedno - odlične performanse!





## 02. užitek u vožnji

# E-Tech full hybrid

E-Tech  
**full hybrid**  
**145 KS**

do  
**80 %**  
gradske vožnje na  
električni pogon<sup>(1)</sup>

do  
**60 km/h**  
60 km/h u električnom  
načinu rada<sup>(1)</sup>

do  
**900 km**  
dometa<sup>(2)</sup>

od  
**4,1L/100 km**  
potrošnja goriva<sup>(3)</sup>

od  
**96 g/km**  
emisije CO<sub>2</sub><sup>(3)</sup>



električni način rada omogućava vam da u gradskoj vožnji uštedite do 40% goriva<sup>(4)</sup>.

## Baterija vozila se puni tokom usporavanja i kočenja.

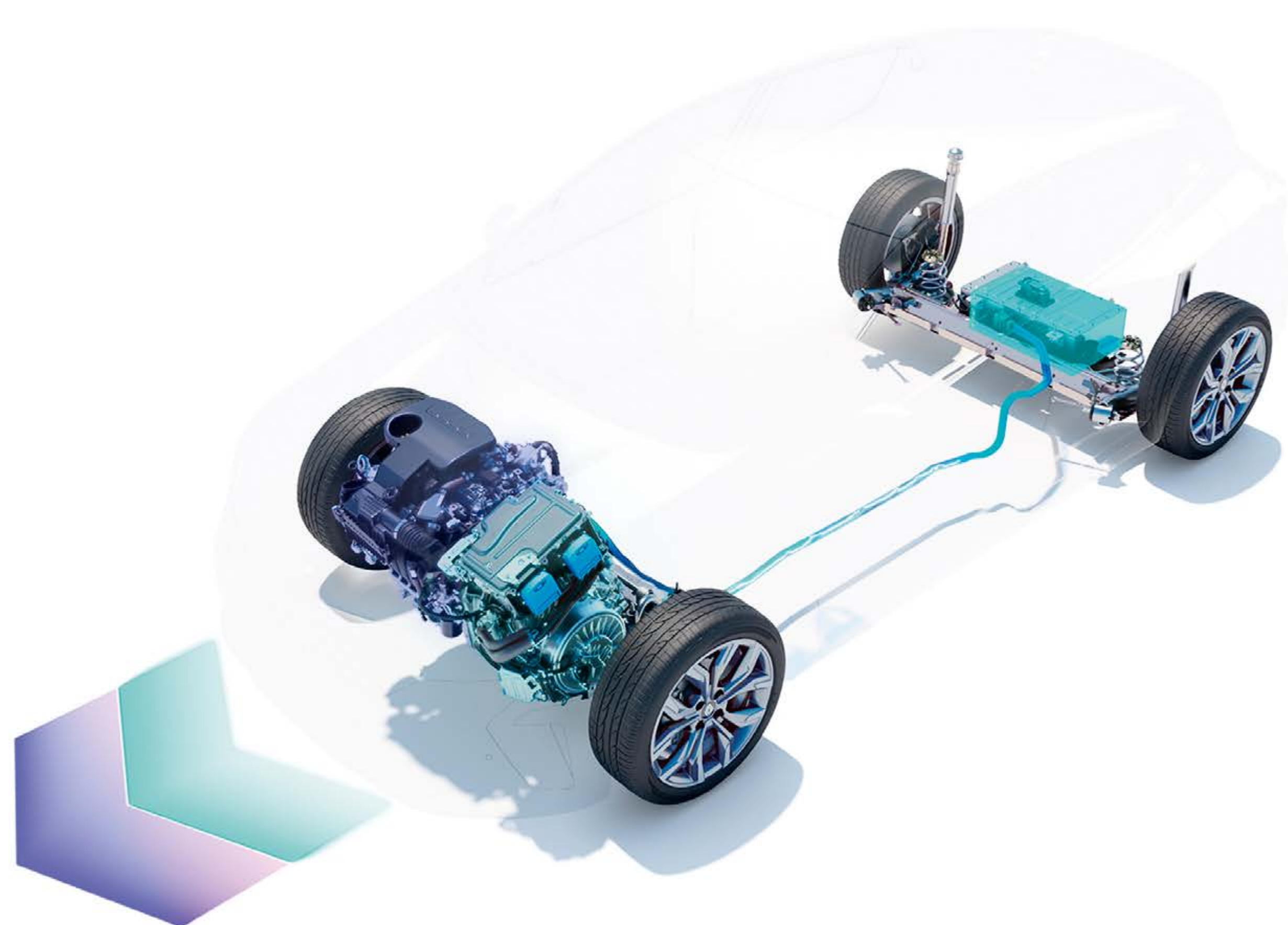

(1) U zavisnosti od nivoa napunjenosti baterije i stila vožnje / Renaultov interni izvor / 2023.

(2) Domet do 900 km sa punim rezervoarom, prema podacima ispitnog postupka WLTP.

(3) Potrošnja goriva 4,1 – 5,1 l / 100 km i emisije CO<sub>2</sub> 96 – 114 g / km, homologovane vrednosti zavise od verzije / u skladu sa podacima ispitnog postupka WLTP / izvor: UTAC / mart 2023.

(4) Za verziju sa potpunim hibridom E-Tech u poredjenju sa blagim hibridom sa automatskim menjačem, prema vrednostima za gradski ciklus vožnje WLTP / izvori: UTAC & IDIADA / septembar 2022.

izbornik ↑



## udobnost nove generacije

Udobno se smestite u savremeni enterijer sa materijalima biološkog porekla i volanom koji utelovljuje novi identitet brenda. Uživajte u personalizovanom iskustvu vožnje uz tri režima rada sistema Multi-Sense. Za potpunu udobnost, tu je i kvalitetni audio-sistem Bose®<sup>(1)</sup>.



Proizvedene u saradnji sa kompanijom Tencel™, presvlake i obloge vrata i instrument table izrađene su od 60% biljnih vlakana<sup>(2)</sup>, dobijenih isključivo od stabala iz evropskih šuma kojima se održivo upravlja.

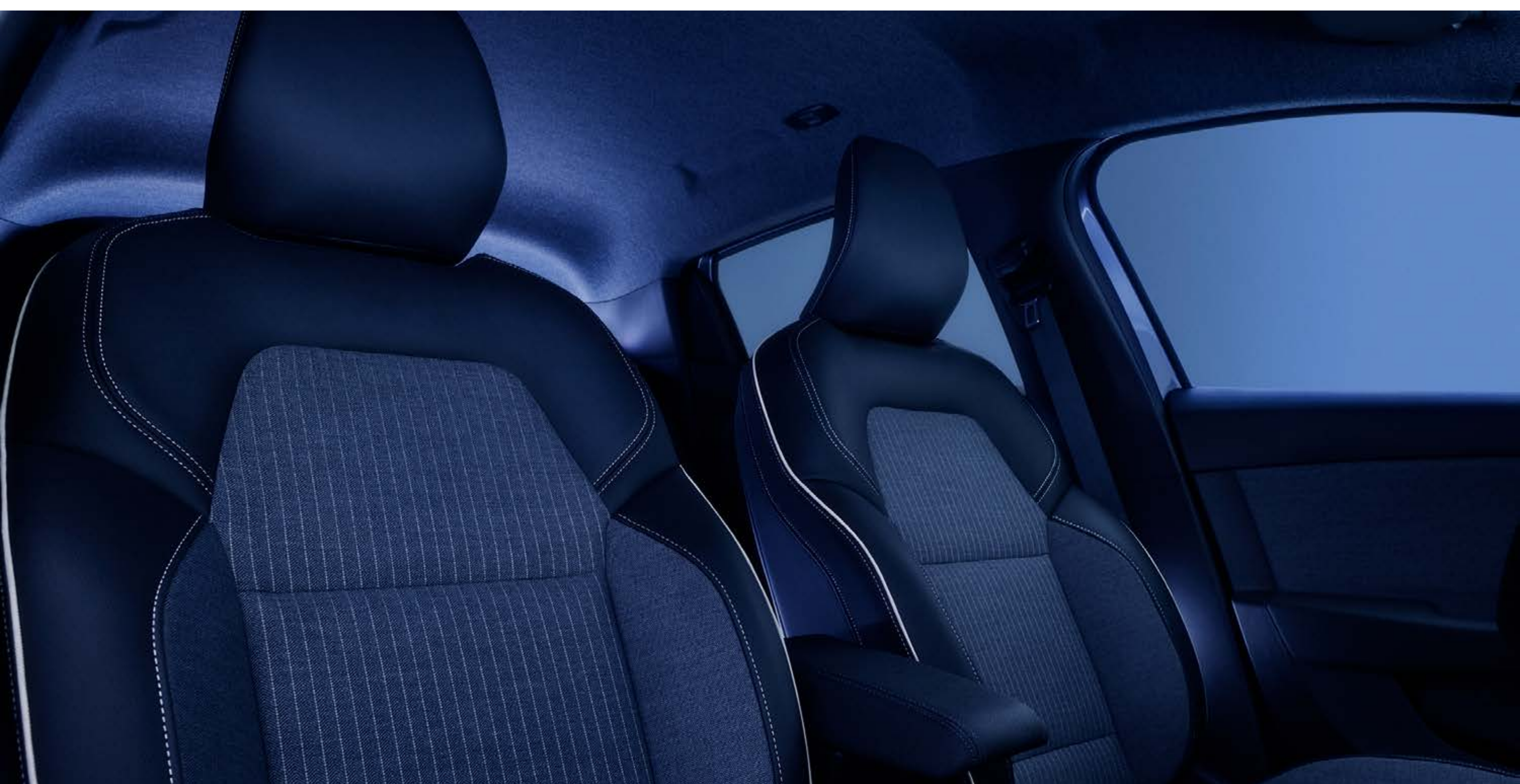

presvlake verzije techno

(1) Uz doplatu na verziji esprit Alpine.  
(2) Samo u verziji techno.



## osećaj iskrene dobrodošlice

Zahvaljujući izdašnom prostoru za kolena od 16,5 cm i optimalnom prostoru za glavu, na zadnjem sedištu se mogu udobno smestiti i deca i odrasli.



Uživajte u velikom prtljažnom prostoru zapremine 391 litra. Jednostavno podesite zadnju klupu u odnosu 1:3 - 2:3 ili preklopite sva tri sedišta i povećajte zapreminu prtljažnika na 1069 litara.





## besprekorna povezanost

Novi Renault Clio E-Tech potpuni hibrid povezuje vas sa brojnim uslugama koje vam trebaju. Uživajte u povezanom multimedijalnom sistemu Easy Link sa ekranom od 9,3" osetljivim na dodir<sup>(1)</sup>, ugrađenom navigacijom i funkcijom bežične replikacije ekrana pametnog telefona.



Funkcija bežične replikacije, kompatibilna sa sistemima Android Auto™ i Apple CarPlay™, prikazuje sve vaše aplikacije, plejliste, podcaste i pozive na multimedijalnom sistemu.

**Prilagodljivi 10" ekran instrument table prikazuje sve najvažnije informacije o vožnji direktno u vašem vidnom polju.**



**Ostanite trajno povezani zahvaljujući bežičnom punjaču<sup>(2)</sup> u centralnom prostoru za odlaganje: napunite pametni telefon bez priključivanja na utičnicu.**



(1) Digitalni ekran od 7" dostupan je od verzije Authentic.

(2) Na verzijama Techno i esprit Alpine. Android Auto™ je zaštitni znak kompanije Google Inc. Apple CarPlay™ je zaštitni znak kompanije Apple Inc.™



## 05. napredni sistemi za pomoć u vožnji



# 20 naprednih sistema za pomoć u vožnji

Novi Renault Clio E-Tech potpuni hibrid je deo programa sigurnosti "Human First" i nudi čak 20 naprednih i inovativnih sistema za pomoć u vožnji.



### kamera sa 360-stepenim prikazom okoline vozila

Četiri kamere sa 360-stepenim prikazom okoline vozila pomažu vam da još jednostavnije manevrišete.

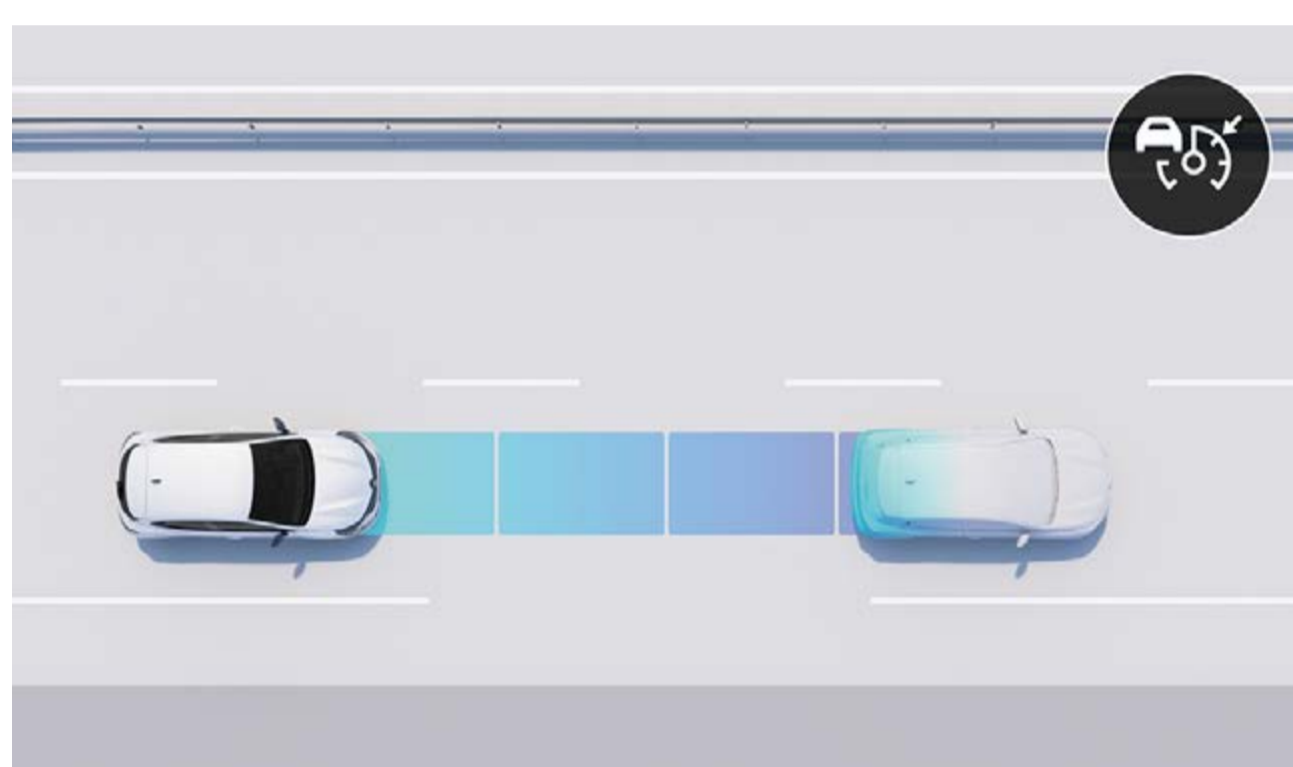

### adaptivni tempomat

Održava bezbednosni razmak od vozila ispred tako što samostalno aktivira kočnice kad je udaljenost između vozila premala, a zatim ponovno ubrzava kad je put čist.

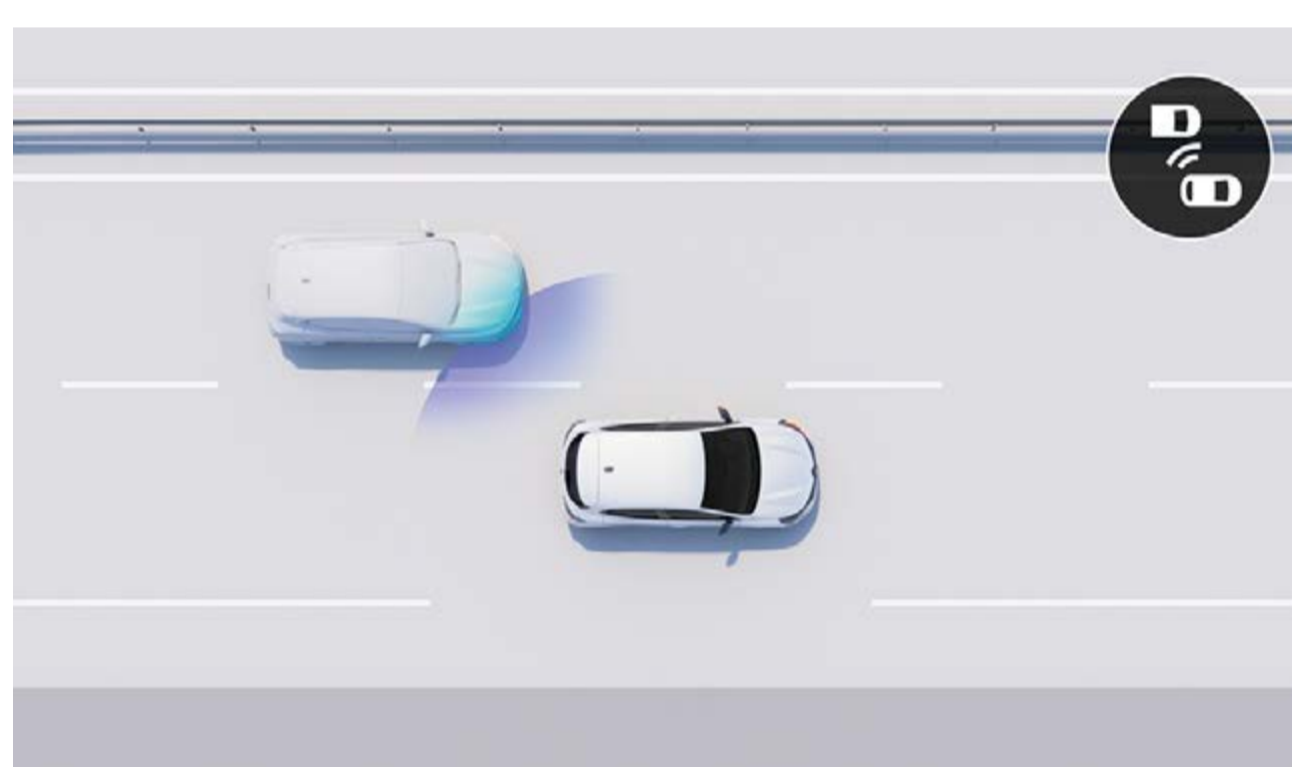

### upozorenje na vozilo u mrtvom uglu

Sistem se aktivira pri brzinama većim od 15 km/h i upozorava vas svetlosnim signalima na prisustvo vozila koje se nalazi izvan vašeg vidnog polja.

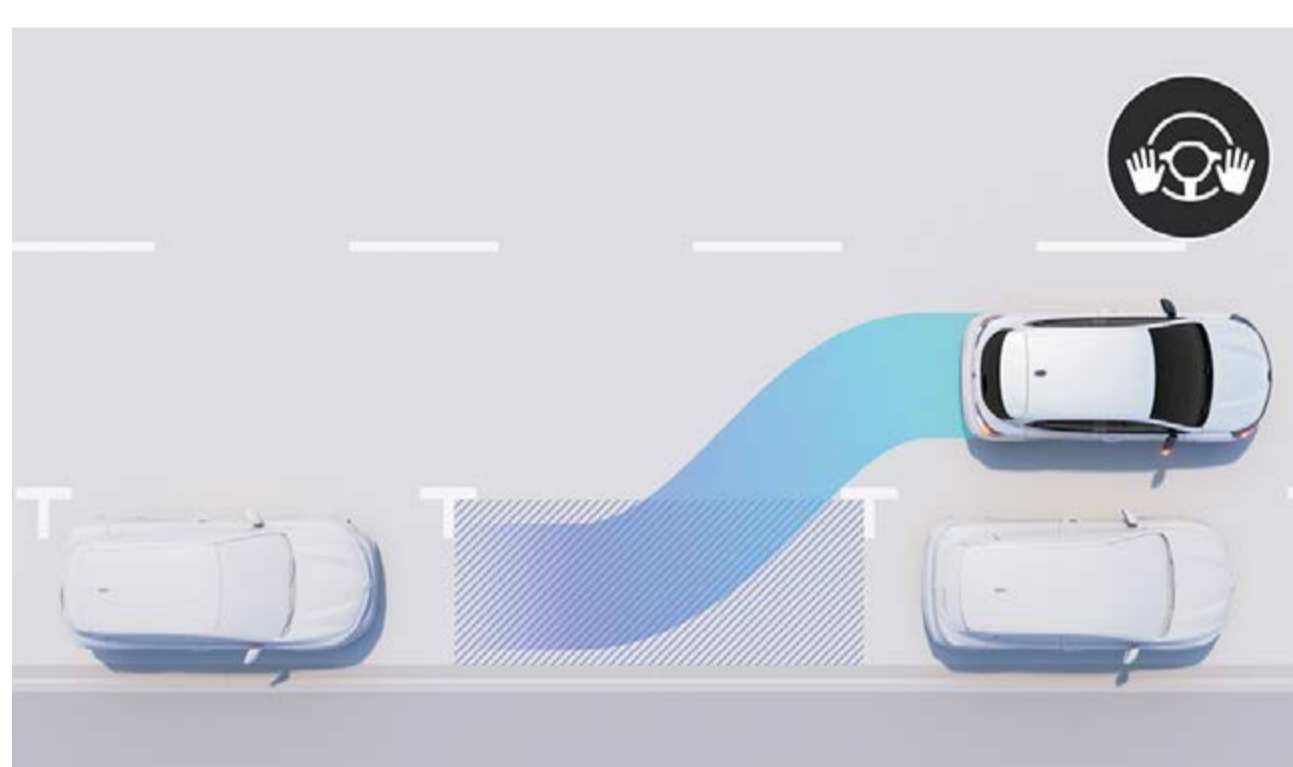

### parkiranje slobodnih ruku

Sistem olakšava parkiranje tako što samostalno prepoznaje parking mesto i preuzima kontrolu nad volanom. Na vama je samo da kontrolišete brzinu.

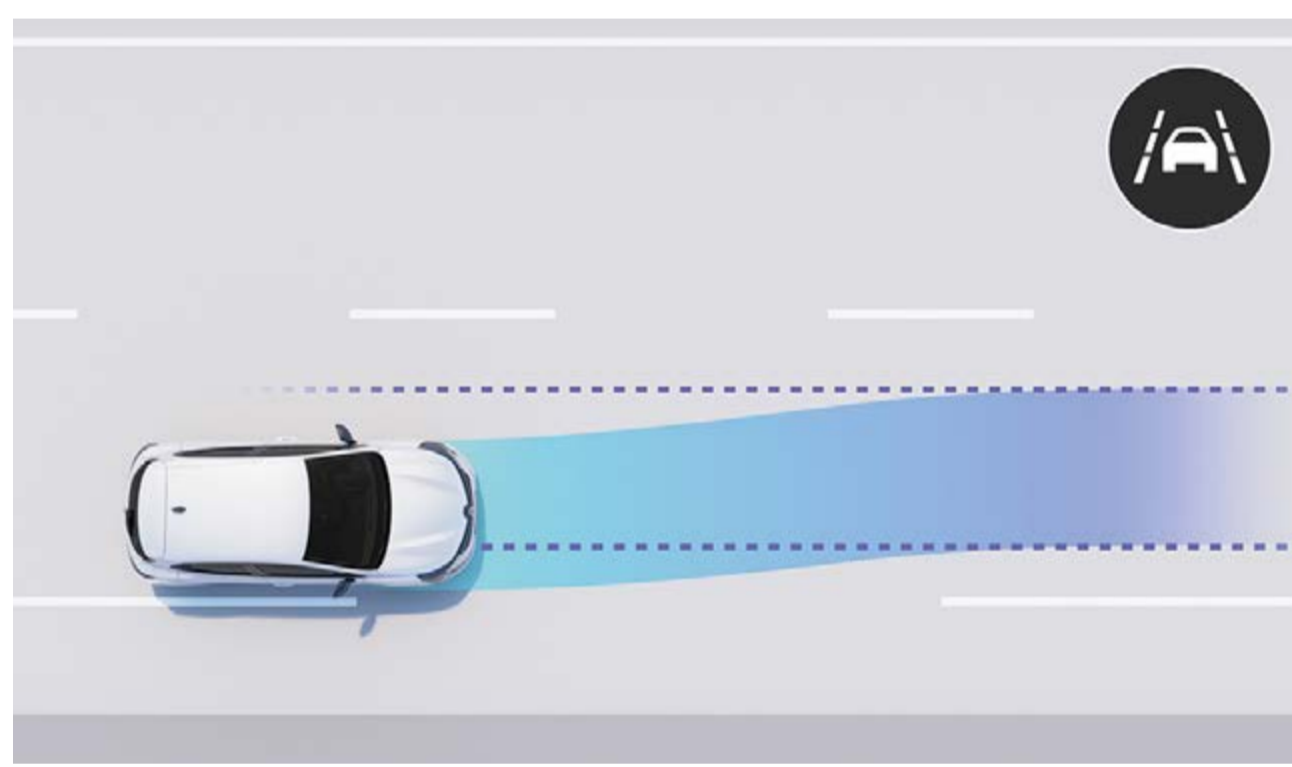

### sistem za zadržavanje vozila u saobraćajnoj traci

Koriguje okretanje volana i vraća vozilo u središte saobraćajne trake u slučaju izlaska iz trake bez uključivanja pokazivača pravca.

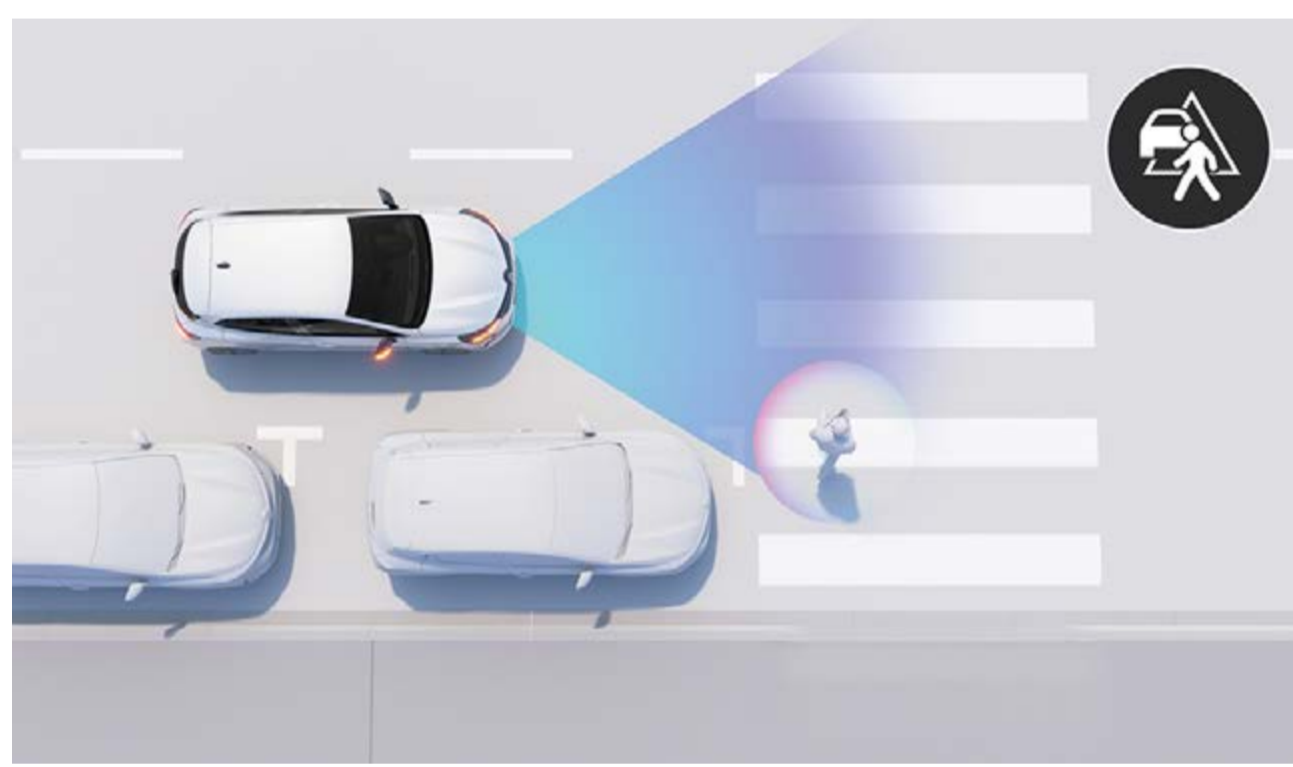

### automatsko kočenje u slučaju nužde

Upozorava vozača na opasnost od frontalnog sudara sa zaustavljenim vozilom pri malim brzinama. Aktivira automatsko kočenje da bi izbegao ili ublažio sudar.

### sistemi za pomoć u vožnji

- Sistem za pomoć u vožnji na autoputu i u saobraćajnim gužvama
- Pomoć pri kretanju na uzbrdici
- Upozorenje na bezbednosni razmak
- Ograničivač brzine
- Tempomat
- Adaptivni tempomat

### Sistemi za pomoć u vožnji

- Prednji parking senzori
- Zadnji parking senzori
- Bočni parking senzori
- Kamera za vožnju unazad

- Kamera sa 360-stepenim prikazom okoline vozila
- Parkiranje slobodnih ruku

### sigurnosni sistemi

- Upozorenje na izlazak iz saobraćajne trake
- Sistem za zadržavanje vozila u saobraćajnoj traci
- Upozorenje na vozilo u mrtvom uglu
- Upozorenje pri izlasku sa parking mesta unazad
- Automatsko paljenje i gašenje dugih/ kratkih svetala
- Automatsko kočenje u nuždi
- Prepoznavanje saobraćajnih znakova
- Prepoznavanje saobraćajnih znakova sa upozorenjem na prekoračenje brzine

izbornik ↑



## 06. opcije za personalizaciju vozila

# boje



**ledeno bela (nb)**



**siva Schiste (mb)**



**crna Etoile (mb)**



**crvena Flamme (mbp)**



**plava Iron (mbp)**



**siva Rafale (mbp)**



**narandžasta Valencia (mbp)**

nb: nemetalik boja  
mb: metalik boja  
mbp: metlaik boja posebna  
Slike su simbolične.

**izbornik ↑**



## 06. opcije za personalizaciju vozila

# uređenja unutrašnjosti



### authentic

- Multimedijalni sistem easy link sa 7" ekranom osetljivim na dodir
- 7" digitalni ekran instrument table u boji
- 15" čelični naplaci sa Iremia poklopcima
- Tekstilne presvlake u kombinaciji crne i sive boje titanijuma
- Vozačevo sedište podesivo po visini



### evolution (dodatno na opremu authentic)

- Električno podesivi, grejani i preklopivi spoljašnji retrovizori
- LED dnevna svetla sa novim Renaultovim potpisom
- 16" čelični naplaci sa Amicita poklopcima
- Donja obloga zadnjeg branika sa crnim zrnastim efektom
- Sive presvlake od tkanine sa trodimenzionalnim uzorcima od tvida



### techno (dodatno na opremu evolution)

- Poseban prednji branik sa FI® spojlerom u boji karoserije i donjom rešetkom u obliku pčelinjeg saća
- 16" aluminijumski naplaci Boavista u crnoj boji
- Sjajno crna donja obloga zadnjeg branika sa hromiranim umetkom
- Presvlake "Lutecia" napravljene od 60% materijala biološkog porekla, crno-sive, teksturirane i obložene tkanine sa ukrasnom trakom bakarne boje



### iconic esprit Alpine (dodatno na opremu techno)

- 10" digitalni ekran instrument table u boji
- 17" aluminijumski naplaci Alpine "La flèche" sa dijamantskom obradom, sa plavim ili sivim poklopcem (u zavisnosti od boje karoserije)
- Donja obloga zadnjeg branika u mat sivoj boji Schiste
- Šavstirane i presvučene presvlake od sive i crne tkanine, ukrašene plavim francuske zastave

Slike su simbolične.



**preuzmite popis celokupne serijske i opcione opreme**



## 06. opcije za personalizaciju vozila

# presvlake



tekstilne presvlake u kombinaciji crna/siva



tekstilne presvlake u kombinaciji siva/crna sa evolution teksturom



presvlake Lutecija sa 60% bioloških materijala



presvlake u tamnosivoj sa kontrastnim plavim šavovima i Alpine logoom

# naplaci



15" čelični naplaci sa Iremia poklopcima



16" čelični naplaci sa Amicita poklopcima



16" aluminijumski naplaci Boavista



16" aluminijumski naplaci Boavista u crnoj boji



17" Monastella aluminijumski naplaci



17" aluminijumski naplaci Alpine "La flèche" sa plavim poklopcima

Slike su simbolične.

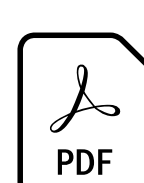

preuzmite popis celokupne serijske i opcione opreme

izbornik ↑



## 06. opcije za personalizaciju vozila

# dodatna oprema



### osvetljenje podvozja

Pomaže vam da lako pronađete automobil na slabo osvetljenom parkingu. Ambijentalno LED osvetljenje podvozja i kratka svetla se automatski uključuju svaki put kad se približite vozilu.



### premium tepisi esprit Alpine

Dodatno istaknite sportski izgled svog novog automobila Clio E-Tech esprit Alpine. Na raspolaganju su vam upadljivi i kvalitetni premium tepisi sa ekskluzivnim oznakama marke Alpine (na tepisima za vozača i suvozača) i plavim šavovima.



### poluelektrična sklopiva kuka za vuču

Želite da vaš automobil izgleda besprekorno? Sa Renaultovom poluelektričnom kukom za vuču to možete postići u samo nekoliko sekundi! Kada nije u upotrebi, jednostavno je potpuno uvucite da ne narušava izgled vozila."



### krovni nosači Quickfix

Inovativni sistem brze montaže omogućava brzu, jednostavnu i potpuno sigurnu instalaciju krovnih nosača, bez potrebe za alatom! Idealan je za postavljanje nosača bicikala, nosača za skije ili krovnih kofera, čime se dodatno povećava teretni kapacitet vozila.



### bežični punjač za pametni telefon

Jednostavno napunite pametni telefon tako što ga postavite na punjač u centralnoj konzoli.

Slike su simbolične.



**preuzmite katalog dodatne opreme**

**saznajte više o dodatnoj opremi →**

**izbornik ↑**



# motori E-Tech

## E-Tech full hybrid 145 KS

|                                                                      |     |
|----------------------------------------------------------------------|-----|
| <b>vrsta goriva</b>                                                  |     |
| bezolovni benzin (E10) + full hybrid                                 |     |
| <b>maksimalna snaga potpunog hibrida (KS) / broj obrtaja (o/min)</b> |     |
| 145/5600                                                             |     |
| <b>najveći obrtni moment (Nm) / broj obrtaja (o/min)</b>             |     |
| 148/3200                                                             | 205 |
| <b>baterija (kWh)</b>                                                |     |
| 1.2                                                                  |     |
| <b>masa praznog vozila (kg)</b>                                      |     |
| 1238                                                                 |     |

## motori sa unutrašnjim sagorevanjem

| SCe 65                                                   | TCe 90                 | TCe 100 LPG            | dCi 100                |                  |
|----------------------------------------------------------|------------------------|------------------------|------------------------|------------------|
| <b>najveća snaga (KS) / broj obrtaja (o/min)</b>         |                        |                        |                        |                  |
| 49 (65)/6250                                             | 67 (90)/4500 do 5000   | 74 (100)/4600 do 5000  | 67 (90)/4800 do 5000*  | 74 (100)/3750    |
| <b>najveći obrtni moment (Nm) / broj obrtaja (o/min)</b> |                        |                        |                        |                  |
| 95/3600                                                  | 160/3600               | 170/2000 do 3500       | 160/2100 do 3750*      | 260/1750 do 2500 |
| <b>menjači</b>                                           |                        |                        |                        |                  |
| 5-stepeni ručni menjač                                   | 6-stepeni ručni menjač | 6-stepeni ručni menjač | 6-stepeni ručni menjač |                  |
| <b>masa praznog vozila (kg)</b>                          |                        |                        |                        |                  |
| 1028                                                     | 1082                   | 1144 do 1161           | 1173                   |                  |

\* Bezolovni benzin (E10).



preuzmite popis celokupne serijske i opcione opreme



# dimenzije i kapaciteti

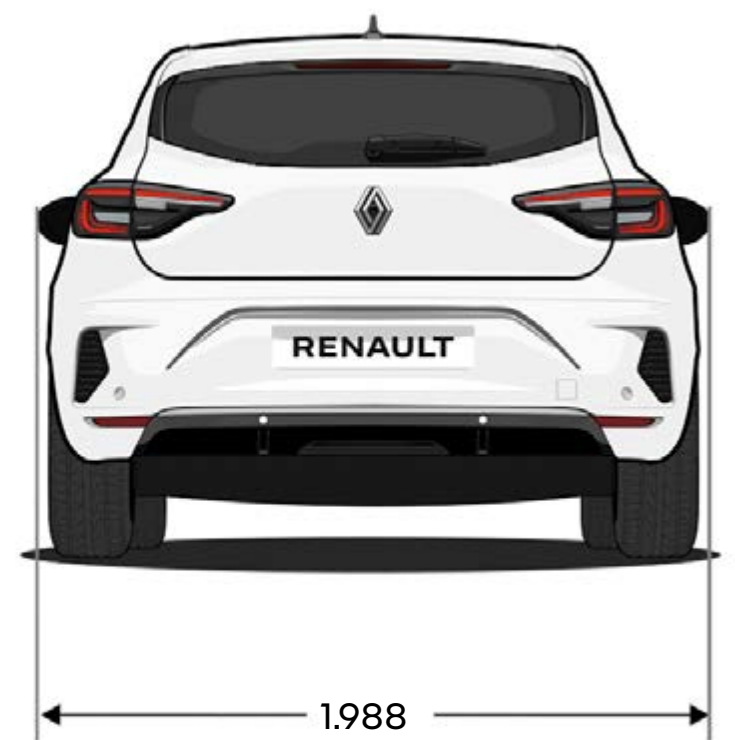
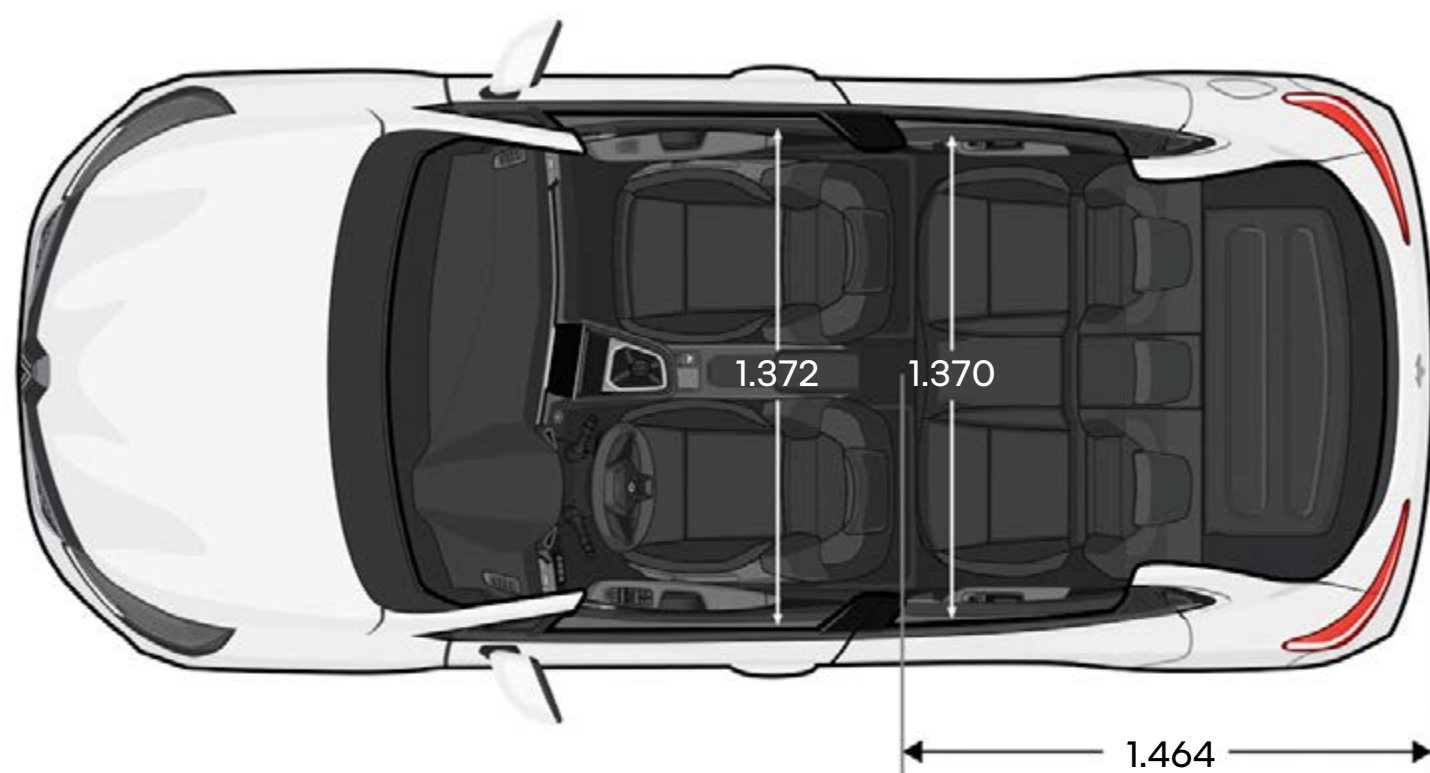
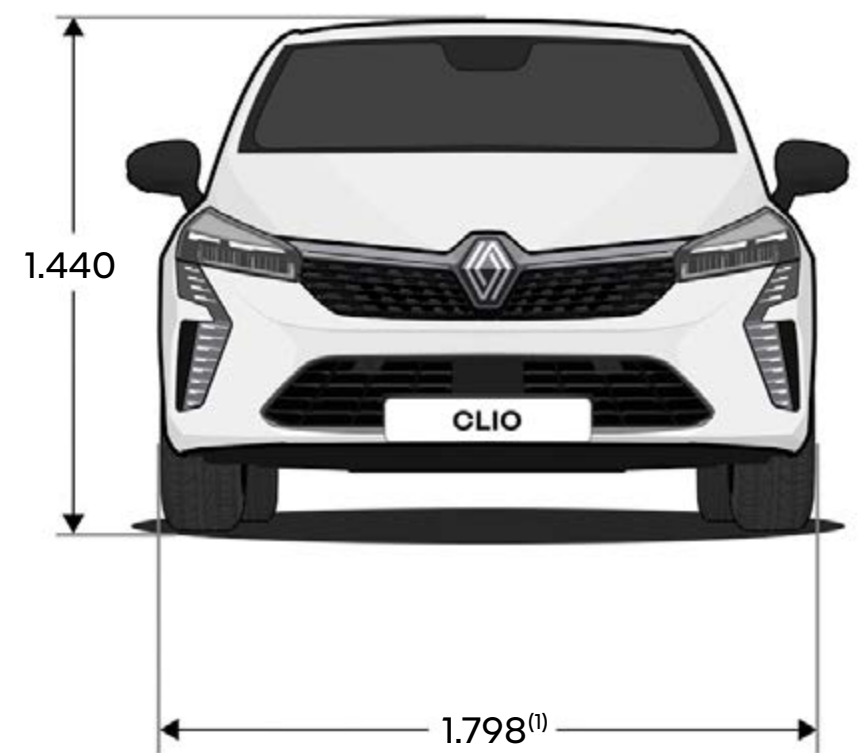
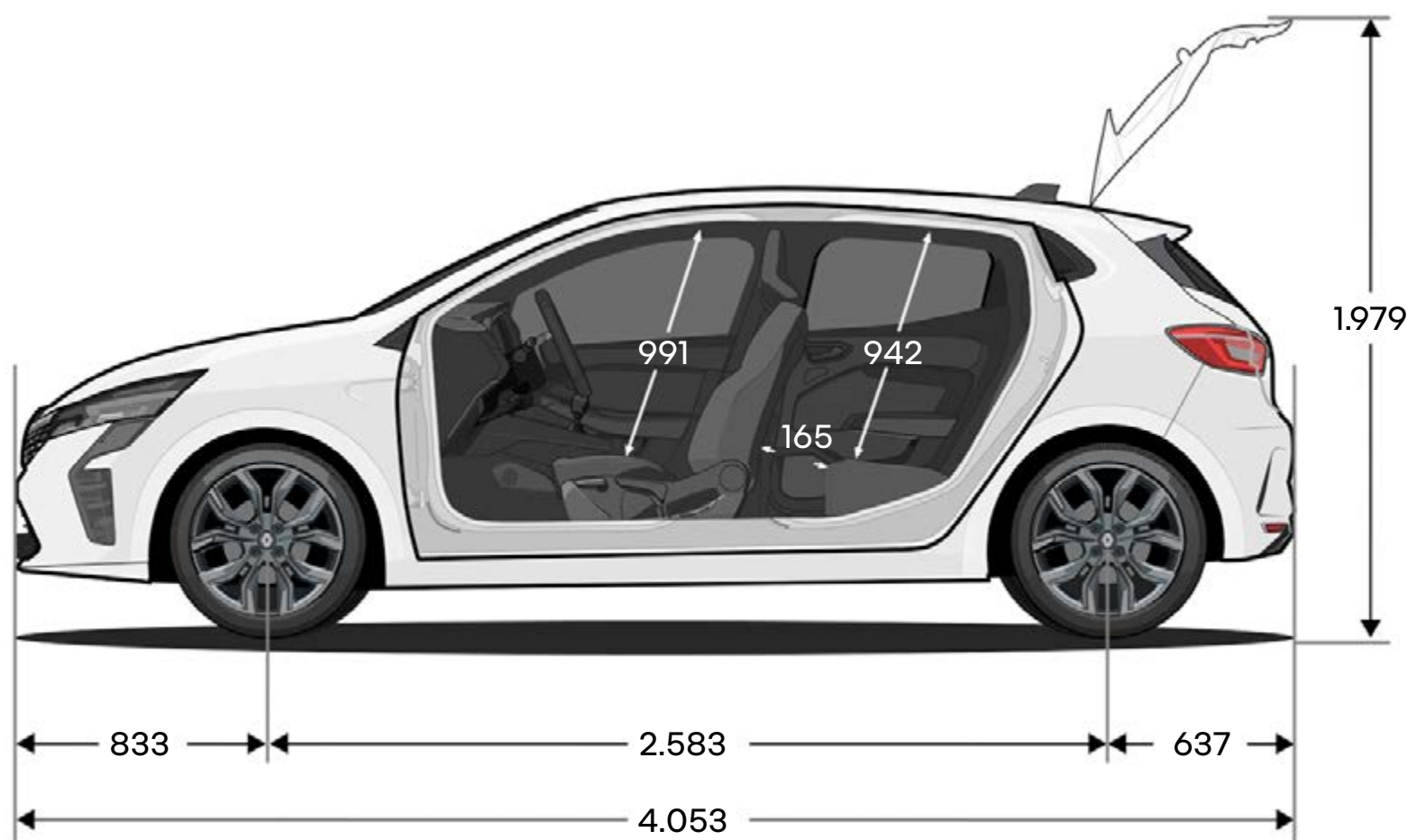

| zapremina prtljažnika (u litrima)                                          | E-Tech full hybrid | benzinski motor | dizel motor |
|----------------------------------------------------------------------------|--------------------|-----------------|-------------|
| U dm <sup>3</sup> VDA <sup>(2)</sup> sa kompletom za popravku pneumatika   | 217                | 317             | 302         |
| najveća zapremina sa kompletom za popravku pneumatika                      | 301                | 391             | 366         |
| najveća zapremina sa sklopljenom klupom i kompletom za popravku pneumatika | 979                | 1069            | 1044        |

(1) Sa sklopljenim retrovizorima.  
 (2) VDA norma (ISO 3832)  
 Dimenzije u mm.

**izbornik ↑**



**Program "Human First" je sveobuhvatni program sigurnosti koji je Renault razvio u saradnji sa istraživačima, ekspertima i vatrogascima.**

**S obzirom na to da se saobraćajna sigurnost odnosi na sve učesnike u saobraćaju, uključujući pešake i bicikliste, kao i vozače automobila i motocikliste, program "Human First" ima za cilj:**

**1. Da spreči nesreće razvojem sigurnosne opreme i naprednih sigurnosnih sistema, kao i sistema za pomoć u vožnji**

do 27 naprednih sistema za pomoć u vožnji / više od 60 delova sigurnosne opreme, do 7 vazdušnih jastuka, dečija sedišta (Isofix), rešenje Renault Fixe4sure / od 1970. godine je registrovano više od 2000 patenata u oblasti bezbednosti.

**2. Da spreči nesreće uz pomoć inovacija razvijenih u saradnji sa vatrogascima**

QRescue / pristup za vatrogasce / u proteklih 10 godina obučeno je više od 5000 vatrogasaca u 17 zemalja širom sveta / u svrhu vatrogasne obuke godišnje se donira oko 600 automobila.

**3. Da smanji broj nesreća i ozbiljnost njihovih posledica putem značajnih investicija u istraživanje i razvoj**

funkcije Safety score / funkcije Safety coach / povezane usluge / velike količine podataka / sistemi veštačke inteligencije i kibernetička sigurnost

**saznajte više o programu "Human First"**



# Renaultove usluge održavanja

**Uvek smo vam na raspolaganju kako bi vaš život bio lakši i kako biste uštedeli vreme potrebno za održavanje vašeg Renaulta: internet ponude i online zakazivanje, paketi usluga, ugovori o održavanju... Iskoristite brza i jednostavna rešenja prilagođena vašim potrebama.**

**saznajte više o Renaultovim uslugama održavanja**





Potrošnja goriva u mešovitoj vožnji: 4,1 – 7,8 l/100 km. Emisije CO<sub>2</sub>: 96 - 137 g/km.

Preduzeto što je sve potrebno da sadržaj ovog materijala bude tačan i ažuran u trenutku štampanja. Ovaj dokument je sastavljen na osnovu predserijskih vozila ili prototipa. U skladu sa politikom stalnog poboljšanja proizvoda, Renault zadržava pravo izmene karakteristika vozila i dodatne opreme opisanih i predstavljenih u ovoj brošuri u bilo kom trenutku. O tim izmenama se Renaultovi koncesionari obaveštavaju u najkraćem roku.

U zavisnosti od zemlje komercijalizacije vozila, verzije se mogu razlikovati, a neki delovi opreme nisu dostupni (serijski, opcioni ili kao dodatna oprema). Za najnovije informacije obratite se najbližem koncesionaru. Zbog tehničkih ograničenja u štampanju boje u katalogu mogu se razlikovati od stvarnih boja karoserije ili materijala unutrašnjih obloga. Sva prava se zadržavaju. Zabranjuje se svaka reprodukcija ovog materijala, delimična ili u celosti, u bilo kojem obliku i na bilo koji način bez pisanog odobrenja društva Renault.

Slike u brošuri su simbolične i informativne. Svi podaci i informacije navedeni na stranicama i u dokumentima su privremeni i podložni promenama i zadržavamo pravo na greške u tekstu.

Zbog posledica globalne nestašice poluprovodnika, neki elementi opreme prikazani u ovoj brošuri mogu biti nedostupni. U trenutnim uslovima je teško predvideti dobavljaljivost određenih elemenata opreme, koje zbog globalne nestašice poluprovodnika u konkretnom slučaju možda neće biti moguće nabaviti. Za najnovije informacije obratite se najbližem ovlašćenom koncesionaru.

Publicis – Autori fotografija: M. Leuvrey, © Renault Marketing 3D-Commerce  
KEOS d.o.o. Beograd, Omladinskih brigada 90v, 11070 Novi Beograd | www.renault.rs | oktobar 2023.

Renault preporučuje



izbornik ↑